

## Table 1 : modèle Modulo

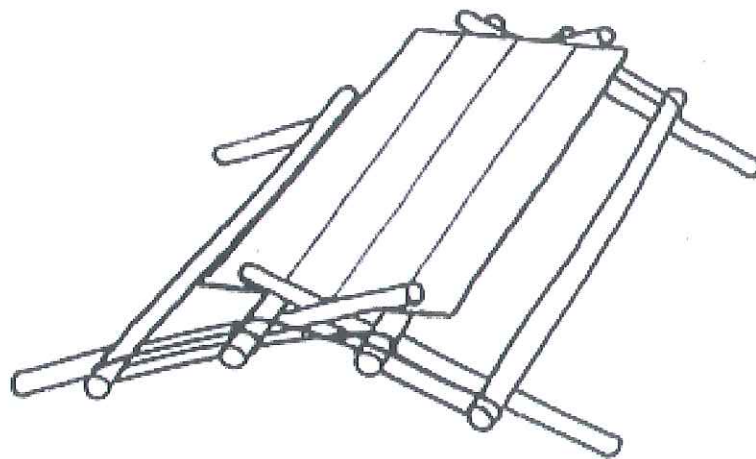

Modèle très en vogue en ce moment. Un principe de construction simple pour tout construire avec des perches de longueur fixe, récupérables. Construction stable. Se réalise très rapidement avec peu de bois et chaque jeune trouve facilement sa place dans la réalisation.

Attention ! Ce modèle ne doit pas être le seul modèle, car s'installer ne veut pas dire vite et simple. Bien au contraire, lorsqu'on s'installe, il est important de prendre le temps et d'adapter les constructions à la tranche d'âge et à la durée du séjour.

Réalisation 1 heure avec 3 à 4 personnes n'ayant jamais réalisé ce modèle mais ayant connaissance des noeuds utilisés (Noeud plat).

## Matériel nécessaire :

- 8 perches de 2,5m ou 3m - diam 8 à 10cm
- 1 plateau de table
- Ficelle

## 1ère méthode :

1. Placer 2 perches parallèles au sol à plus de 2m l'une de l'autre. Positionner dessus 2 autres perches sur lesquelles vous placez le plateau de table qui va vous permettre de donner l'écartement optimal aux 3 perches supportant le plateau.

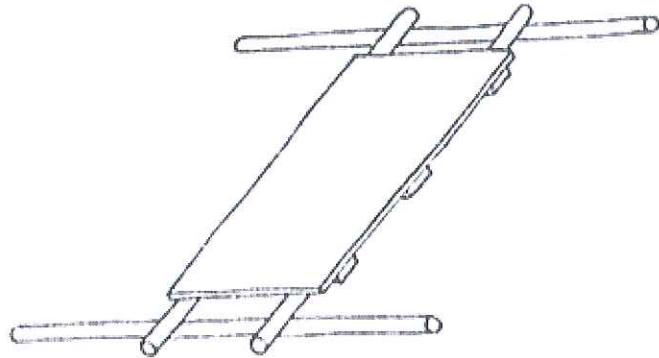

2. Lorsque vous avez bien positionné les 2 perches supportant le plateau, vous pouvez commencer l'enlacement de ces deux perches en faisant un anneau de 5 à 6 tours de ficelle. Lorsque les anneaux sont terminés, pour rattraper le jeu lorsque l'on va mettre la table en place, vous pouvez retirer les anneaux et donner 1 tour ou 2 pour former un 8 comme le schéma.

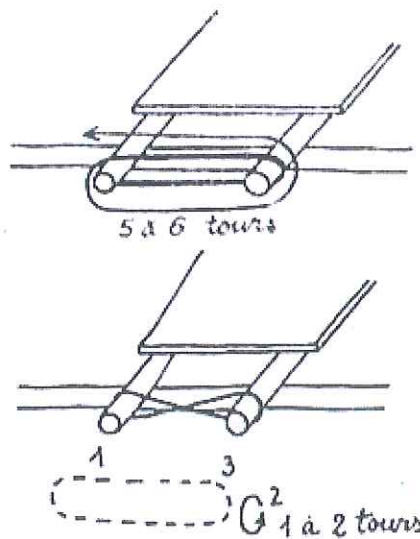

3. Retirer le plateau de table.

4. Retirer les 2 perches de dessous jusqu'à ce que la perche B se retrouve au sol.

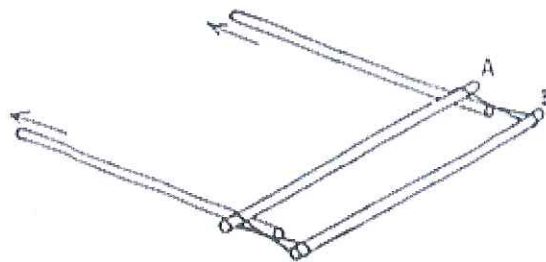

5. Puis repousser les 2 perches de dessous par dessus la perche B, ceci tout en maintenant l'écartement des 2 perches supportable.

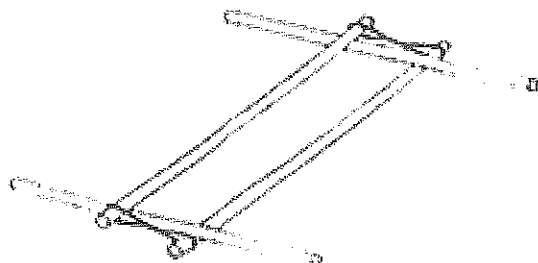

6. 2 personnes prennent la perche B à chaque extrémité et la soulèvent à 70 cm de haut. A partir de ce moment là, 2 autres personnes (ou 1 autre personne) mettent en place les 2 autres pieds de la table.

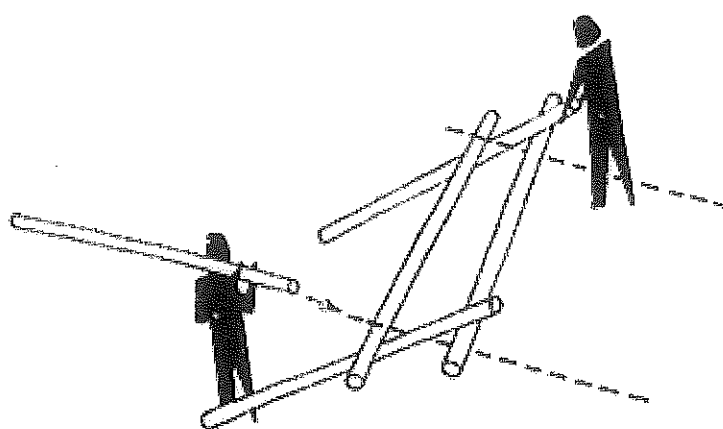

7. Mettre le plateau de table en place.

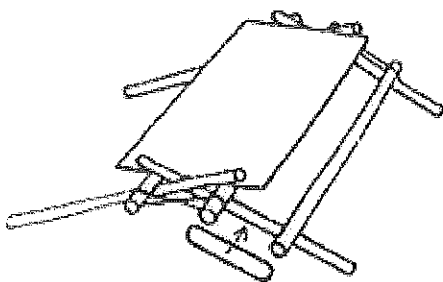

8. Mettre les perches pour les bancs.

Pour cela, préparer 4 anneaux avec 5 à 6 tours de ficelle sisal, autour des perches qui supportent le plateau de table. Se servir de ces anneaux de ficelle pour maintenir les bancs par l'intermédiaire des perches qui supportent le plateau de table. (Attention ! à environ 30 cm en dessous du plateau de table, soit à 40 cm du sol).

Pour abriter : Le mieux pour abriter ce style de table est de monter une structure indépendante soit à l'aide de mats et faîtière soit à partir du principe de la perche percée.

*A partir de cette méthode de base, à chacun d'enrichir et d'être créatif pour améliorer le confort ou l'esthétique de cette table.*